

MIG/MAG/MMA/TIG



MIG 503 M MULTI BASIC

MIG 503 M W MULTI BASIC

500A 50% FATOR DE MARCHA
455A 60% FACTOR DE SERVICIO
350A 100% (t=40°C 10 min)



Inverter de alimentação trifásica para soldadura MIG/MAG com alimentador de fio separado, soldadura TIG e soldadura de elétrodos revestidos MMA em corrente contínua. Modelo com rodas e rodízios e alimentador de fio separado para fácil deslocação mesmo em locais de difícil acesso. Opção de módulo de refrigeração de pistola integrado.

Dois displays para leitura simultânea da corrente e tensão de soldadura e função HOLD depois da soldadura (2 segundos). Ajuste eletrônico da indutância para soldaduras de enchimento ou penetração. A excelente ignição do arco e os resultados de soldadura fazem desta máquina a escolha certa para oficinas metalomecânicas pesadas, offshore e construção naval para trabalhos intensivos com fio de 0,8 a 1,6 mm (sólido) e 0,9 a 2,4 (fluxado).

Inverter de alimentación trifásica para soldadura MIG/MAG con devanadora de hilo separada, soldadura TIG y soldadura de electrodos revestidos MMA en corriente continua. Modelo con ruedas, 2 de ellas giratorias, y alimentador de hilo separado para fácil desplazamiento incluso en lugares de difícil acceso. Opción de módulo de refrigeración de antorcha integrado. Dos mostradores para lectura simultánea de corriente y tensión de soldadura y función HOLD después de la soldadura (2 segundos).

Ajuste electrónico de la inductancia para soldaduras de llenado o penetración. El excelente cebado del arco y los resultados de soldadura hacen de esta máquina la elección correcta para talleres metalmeccánicos medianos y pesados, offshore y construcción naval para trabajos intensivos con hilo de 0,8 a 1,6 mm (sólido) y 0,9 a 2,4 (flujado).

MIG



Comprimento do fio à saída da pistola no final da soldadura
Longitud del hilo a la salida de la antorcha en el final de soldadura



Fluxo de gás no final da soldadura para manter a proteção de gás durante o arrefecimento da peça e do elétrodo evitando oxidações
Flujo de gas en el final de la soldadura para mantener la protección de gas durante el enfriamiento de la pieza y del electrodo evitando oxidaciones



Mensagem de erro - Ao ligar a máquina o gatilho da tocha encontra-se ativado
Mensaje de error - Al conectar la máquina, el gatillo de la pistola se encuentra activado



Mensagem de erro - Falta de água de refrigeração da tocha
Mensaje de error - Falta de agua de refrigeración de la antorcha



Ajuste de indutância (enchimento ou penetração)
Ajuste de inductancia (llenar o penetrar)

MMA



Para melhorar a ignição de arco
Para mejorar el cebado de arco



Para evitar a colagem do elétrodo à peça a soldar durante a soldadura
Para evitar colar el electrodo a la pieza a soldar durante la soldadura

TIG



Fluxo de gás no final da soldadura para manter a proteção de gás durante o arrefecimento da peça e do elétrodo evitando oxidações
Flujo de gas en el final de la soldadura para mantener la protección de gas durante el enfriamiento de la pieza y del electrodo evitando oxidaciones



Rampa de subida de corrente de soldadura
Rampa de subida de corriente de soldadura



Rampa de descida de corrente de soldadura para tratamento de cratera
Rampa de bajada de corriente de soldadura para tratamiento de cráter

Dados técnicos

Datos técnicos

Tensão de alimentação <i>Tensión de alimentación</i>	3x400V (+/- 10%)
Frequência <i>Frecuencia</i>	50/60 Hz
Corrente primária máxima (MIG/MMA/TIG) <i>Corriente primaria máxima (MIG/MMA/TIG)</i>	42A/45A/36A
Potência máxima (MIG/MMA/TIG) <i>Potencia máxima (MIG/MMA/TIG)</i>	29,0kVA/31,1kVA/24,8kVA
Tensão em vazio <i>Tensión en vacío</i>	90V
Regulação de corrente (MMA/TIG) <i>Regulación de corriente (MMA/TIG)</i>	20-500A
Diâmetro de fio (sólido/fluxado)* <i>Diámetro de hilo (sólido/fluxado)*</i>	Ø0,8-1,6mm/0,9-2,4mm
Velocidade de fio <i>Velocidad de hilo</i>	0,5-22 m/min
Tempo de post-gas <i>Tiempo de post-gas</i>	0-10 Seg
Proteção <i>Protección</i>	IP 21S
Classe de isolamento <i>Clase de aislamiento</i>	H

* Equipamento fornecido com roletes de 1,0mm - 1,2mm
* Equipo suministrado con rodillos arrastre de 1,0 mm - 1,2 mm

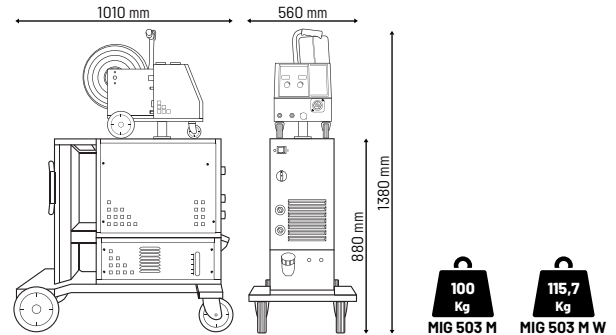
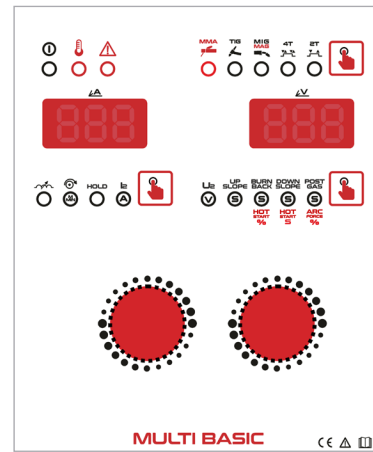

Accessórios

Accesorios



Alimentador AF 73.4R MULTI BASIC (1)
Devanadora AF 73.4R MULTI BASIC (1)
Alimentador AF 73.4R WMULTI BASIC (2)
Devanadora AF 73.4R W MULTI BASIC (2)

REF. PA08EL056P (1) REF. PA08EL0570 (2)



Carro S3 M MULTI BASIC (1)
Carro S3 M MULTI BASIC (1)
Carro S3 MW MULTI BASIC (2)
Carro S3 MW MULTI BASIC (2)

REF. PA109803 (1) REF. PA130028 (2)



Tocha MIG 36-3 cabo 3m (1)
Tocha MIG 501W-3 cabo 3m (2)
Antorcha MIG 36-3 cable 3m (1)
Antorcha MIG 501-3W cable 3m (2)

REF. CC107211 (1) REF. CC107215 (2)



Adaptador tocha TIG inverter MIG
Adaptador antorcha TIG inverter MIG

REF. PF130130

Máquinas MIG/MAG com ajuste eletrônico da indutância para soldaduras de enchimento ou penetração, com excelente ignição do arco e resultados profissionais.
Máquinas MIG/MAG con ajuste electrónico de la inductancia para soldaduras de llenado o penetración, con excelente cebado del arco y resultados profesionales.



Reserva-se o direito de alterar as especificações técnicas sem pré-aviso, imagens não contratuais.
Se reserva el derecho de cambiar las especificaciones técnicas sin aviso previo, imágenes no contractuales.