

# SPOT

## THI DIGIMATIC PN



**ELECTREX**<sup>®</sup>  
welding since 1946

# THI 50 DIGIMATIC PN

kVA  
50 Máx.  
25 50%



(REF. PA07ELC015450)

Máquina de soldadura por resistência a pontos com potência máxima de 50 KVA e acionamento pneumático (PN).

Alimentação monofásica de 400V ou 230V (opcional) com deteção automática da frequência da rede elétrica de alimentação.

Posição de braços e elétrodos ajustável e compatível com uma ampla gama de formas de elétrodos, permitindo a soldadura de peças com diferentes dimensões e formas. Impulso de corrente simples ou duplo (chapas oxidadas ou galvanizadas). Controlador DIGIMATIC que permite a soldadura sequencial automática. Indicada para produção e reparação nas indústrias automóvel, naval, ferroviária, aeronáutica, de fabrico de carroçarias e energias renováveis.

Máquina de soldadura por resistencia a puntos con una potencia máxima de 50 KVA y accionamiento neumático (PN).

Alimentación monofásica de 400V o 230V (opcional) con detección automática de la frecuencia de la red eléctrica de alimentación.

Posición de brazos y electrodos ajustable y compatible con una amplia gama de formas de electrodos, permitiendo la soldadura de piezas con diferentes dimensiones y formas. Impulso de corriente simple o doble (chapas oxidadas o galvanizadas). Controlador DIGIMATIC que permite soldadura secuencial automática. Indicada para producción y reparación en las industrias automovilística, naval, ferroviaria, aeronáutica, de fabricación de carrocerias y energias renovables.



Refrigerado a água  
Refrigerado a agua



Regulação eletrónica  
Regulación electrónica



Controlador Digimatic permite a soldadura sequencial automática  
Controlador Digimatic permite soldadura secuencial automática



Deteção automática da frequência da rede elétrica de alimentação  
Detección automática de la frecuencia de la red eléctrica de alimentación

**SPOT****THI DIGIMATIC PN**

## Dados técnicos

### Datos técnicos

|   |   |
|---|---|
| Tensão de alimentação (std/opcional)<br><i>Tensión de alimentación (std/opcional)</i> | <b>400/230V (+/- 10%)</b>                 |
| Frequência<br><i>Frecuencia</i>   | <b>50/60 Hz</b>                           |
| Fusíveis<br><i>Fusibles</i>   | <b>50A</b>                                |
| Capacidade soldadura (aço/inox)<br><i>Capacidad soldadura (acero/inox)</i>            | <b>5+5 - 20+20   3+3 - 12+12 mm/ Ø mm</b> |
| Tensão em vazio<br><i>Tensión en vacío</i>  | <b>1-4V</b>                               |
| Corrente de curto-circuito<br><i>Corriente de cortocircuito</i>                       | <b>13,8kA</b>                             |
| Pressão máx. elétrodo (340/450mm)<br><i>Presión max. electrodo (340/450mm)</i>        | <b>200   140 daN (7bar)</b>               |
| Abertura de elétrodo<br><i>Apertura de electrodo</i>                                  | <b>30mm</b>                               |
| Distância entre braços (std/opcional)<br><i>Distancia entre brazos (std/opcional)</i> | <b>200   320 mm</b>                       |
| Comprimento de braços (std/opcional)<br><i>Extensión de brazos (std/opcional)</i>     | <b>340-480   200-1000 mm</b>              |
| Diâmetro de braços<br><i>Diámetro de brazos</i>                                       | <b>Ø 45mm</b>                             |
| Diâmetro de porta-elérodos<br><i>Diámetro de porta-electrodos</i>                     | <b>Ø 25mm</b>                             |
| Diâmetro de elérodos<br><i>Diámetro de electrodos</i>                                 | <b>Ø 20mm</b>                             |
| Nível de ruído<br><i>Nivel de ruido</i>   | <b>&lt;70 dB (A)</b>                      |
| Pressão de ar<br><i>Presión de aire</i>   | <b>4-8 bar</b>                            |
| Caudal de água<br><i>Flujo de agua</i>  | <b>4 lt/min</b>                           |
| Cadência máxima<br><i>Cadencia máxima</i>   | <b>max 172g/min</b>                       |

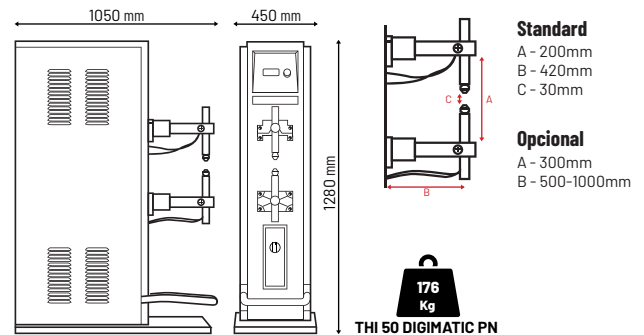
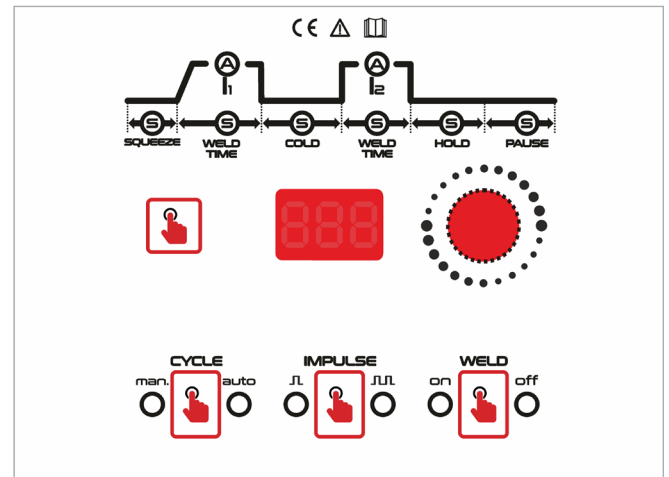

## Acessórios

### Accesorios



Braço THi 450mm  
*Brazo THi 450mm*

REF. PFB340450NS

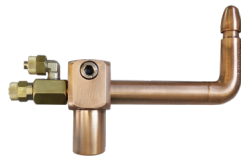

Suporte ponto 25x190mm  
*Soporte punto 25x190mm*

REF. PFJ201900250255C



Ponto 20x47mm  
*Punto 20x47mm*

REF. PFH7L12010C04700

**Opcão:**  
*Opción:*



Refrigerador Frigomix 6 THi  
*Refrigerador Frigomix 6 THi*

REF. PA11EL015

**Posição de braços e elérodos ajustável e compatível com uma ampla gama de formas de elérodos, permitindo a soldadura de peças com diferentes dimensões e formas.**  
*Posición de brazos y electrodos ajustable y compatible con una amplia gama de formas de electrodos, permitiendo la soldadura de piezas con diferentes dimensiones y formas.*

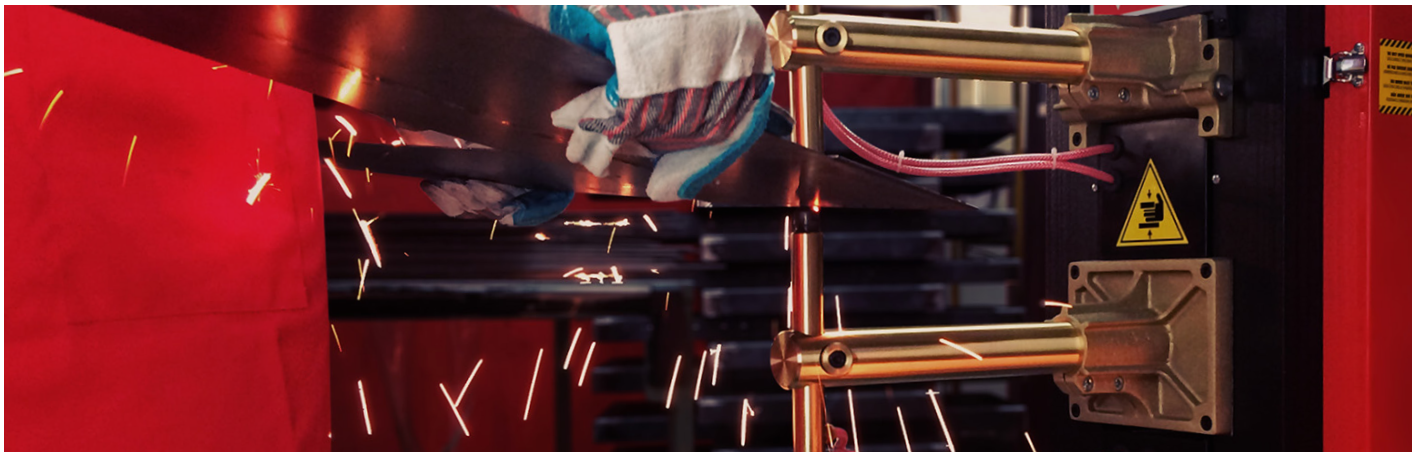

Reserva-se o direito de alterar as especificações técnicas sem pré-aviso, imagens não contratuais.  
*Se reserva el derecho de cambiar las especificaciones técnicas sin aviso previa, imágenes no contractuales.*

**ELECTREX**  
welding since 1946