

MIG/MAG



MIG 656 M W DIGIT II

600A 60% FATOR DE MARCHA
460A 100% FACTOR DE SERVICIO
(t=40°C 10 min)



(REF. PA06ELL019C05)

Máquina de alimentação trifásica para soldadura MIG/MAG com alimentador de fio separado com controlo de potência por comutadores. Simplicidade de uso, robustez e durabilidade. Sistema MecaPulse para menor distorção de peças e excelente soldadura de transição em juntas de chapas finas. Grande redução de consumo de fio e de energia. Motor de fio com 4 roletes. Modelo com rodas e rodízios e alimentador de fio separado para fácil deslocação mesmo em locais de difícil acesso. Refrigerador de pistola integrado e corte e chanfro Arc Air. Soldaduras MIG e MAG de alta qualidade com fio de 0,8 a 2,4 Ø mm para todo o tipo de trabalhos de reparação, manutenção e produção nas indústrias metalomecânicas médias e pesadas, offshore e construção naval.

Máquina de alimentación trifásica para soldadura MIG/MAG con devanadora de hilo separada con control de potencia por conmutadores. Simplicidad de uso, robustez y durabilidad. Sistema MecaPulse para menor distorsión de piezas y excelente soldadura de transición en bordes de chapas finas. Gran reducción de consumo de hilo y de energia. Motor de hilo con 4 rodillos. Modelo con ruedas, 2 de ellas giratorias y devanadora de hilo separada para fácil desplazamiento incluso en lugares de difícil acceso. Refrigerador de antorcha integrado y corte y chaflanado Arco Aire. Soldaduras MIG y MAG de alta calidad con hilo de 0,8 a 2,4 Ø mm para todos los tipos de trabajos de reparación, mantenimiento y producción en las industrias metalmeccánicas medianas y pesadas, offshore y construcción naval.



Sistema MecaPulse - Menor distorção de peças e excelente soldadura de transição em juntas de chapas finas. Grande redução de consumo de fio e de energia.

Sistema MecaPulse - Menos distorsión de piezas y excelente transición de bordes en soldadura continua de chapas finas. Grande reducción de consumo de hilo y energia



Fluxo de gás no final da soldadura para manter a proteção de gás durante o arrefecimento da peça e do eletrodo evitando oxidações

Flujo de gas en el final de la soldadura para mantener la protección de gas durante el enfriamiento de la pieza y del electrodo evitando oxidaciones



Elevado fator de marcha para aplicações industriais

Elevado factor de servicio para aplicaciones industriales



Protegidos contra sobreaquecimento, sobretensões e sobrecarga para assegurar grande fiabilidade

Protegidos contra sobrecalentamiento, sobrevoltaje y sobrecarga para asegurar gran fiabilidad



Comprimento do fio à saída da pistola no final da soldadura

Longitud del hilo a la salida de la antorcha en el final de soldadura



Arc-air - corte e chanfro

Arco-aire - corte y chaflanado



Regulação de tempo de ponto em MIG

Regulación del tiempo de punto en MIG



Mensagem de erro - Ao ligar a máquina o gatilho da tocha encontra-se ativado

Mensaje de error - Al conectar la máquina, el gatillo de la pistola se encuentra activado

Dados técnicos

Datos técnicos

Tensão de alimentação <i>Tensión de alimentación</i>	*3x400V (+/- 10%)
Frequência <i>Frecuencia</i>	50/60 Hz
Corrente primária máxima <i>Corriente primaria máxima</i>	50A
Potência máxima <i>Potencia máxima</i>	34,5kVA
Tensão em vazio <i>Tensión en vacío</i>	18-53,6V
Regulação de corrente <i>Regulación de corriente</i>	50-600A (650A - 42V)
Diâmetro de fio <i>Diámetro de hilo</i>	Ø 0,8-2,4mm
Posições de regulação <i>Posiciones de regulación</i>	40 Pos.
Eléctrodos Arc-Air** <i>Electrodos Arco-Aire**</i>	Ø 10.0 mm
Proteção <i>Protección</i>	IP 21S
Classe de isolamento <i>Clase de aislamiento</i>	H

*Tensão de alimentação opcional sob pedido
**Tensión de alimentación opcional bajo pedido*
** Equipamento fornecido com roletes de 1,0mm - 1,2mm
*** Equipo suministrado con rodillos arrastre de 1,0 mm - 1,2 mm*
*** Função opcional
**** Función opcional*

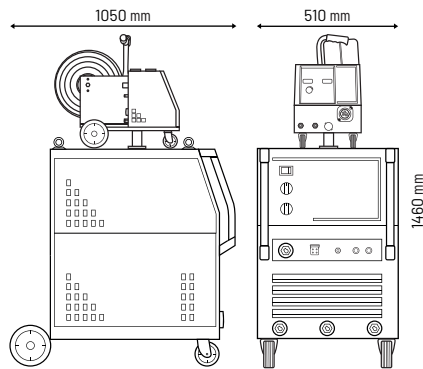
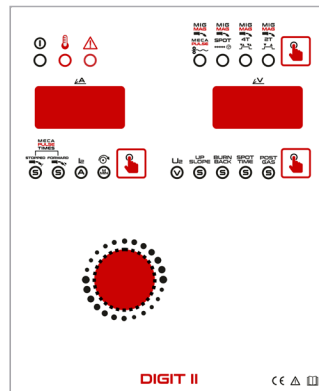

Acessórios

Accesorios



Alimentador AF 76.4R DIGIT II (1)
Devanadora AF 76.4 R DIGIT II (1)
Alimentador AF 76.4R W DIGIT II (2)
Devanadora AF 76.4R W DIGIT II (2)
REF. PA08EL030P(1) REF. PA08EL031Q(2)



Tocha MIG 36-3 cabo 3m (1)
Tocha MIG 501W-3 cabo 3m (2)
Antorcha MIG 36-3 cable 3m (1)
Antorcha MIG 501W-3 cable 3m (2)
REF. CC107211(1) REF. CC107215(2)



Máscara auto. MX 513 S vermelha (1)
Máscara auto. MX 513 S preta (2)
Pantalla auto. MX 513 S roja (1)
Pantalla auto. MX 513 S negra (2)
REF. CC108071(1) REF. CC108072(2)



Debitómetro Ar/CO2
Caudalímetro Ar/CO2
REF. CC104219

Máquinas robustas e potentes, para soldadura MIG e MAG de alta qualidade com fio sólido e fluxado.
Máquinas robustas y potentes para soldaduras MIG y MAG de alta calidad con hilo sólido y flujados.



Sistema MECAPULSE para menor distorção de peças e melhores resultados de soldadura.
Sistema MECAPULSE para una menor distorsión de piezas y mejores resultados de soldadura.

